

SUMITOMO

SH130-6

- Номинальная мощность двигателя: 73,0 кВт · 99,3 л.с.
Эксплуатационная масса:
SH130(LC)-6 12400~13900 кг
- Ковш: ISO/SAE/PCSA с «шапкой»: 0,24~0,65 м³

LEGEST

ВЫДАЮЩАЯ ЭФФЕКТИВНОСТЬ



На фотографиях может быть отражено оборудование, поставляемое опционально.

Выдающаяся производительность Следующий шаг эволюции



СДЕЛАНО В ЯПОНИИ

Японский дизайн и инжиниринг являются самыми качественными в мире. Особенно это относится к промышленной технике. Не являются исключением в этом и гидравлические экскаваторы, в производстве которых соединяются общее проектирование, разработка ключевых компонентов конструкции и сквозной контроль качества на всех этапах заводской сборки.

Гидравлические экскаваторы SUMITOMO разработаны целиком и полностью компанией SUMITOMO, производятся на заводе в Японии и имеют широчайшее распространение по всему миру.

Такой подход даёт пользователям экскаваторов SUMITOMO уверенность в качестве их техники и наиболее полно обеспечивает решение практически любых задач в строительной индустрии.

ТЕЛЬНОСТЬ. И.

Двигатель и гидравлика

04-07

- Система управления двигателем нового поколения "SPACE 5+"
- Новая гидравлическая система "SH:S+"
- Технология топливосбережения SUMITOMO
- Значительно увеличенная производительность

Долговечность и Техническое обслуживание

08-11

- Прочная и износостойкая конструкция
- Система упрощенного технического обслуживания (EMS)
- Техобслуживание с уровня земли

Безопасность и комфорт оператора

12-17

- Удобная и просторная кабина
- Полноцветный монитор высокого разрешения

Технические характеристики

18-26





Выдающаяся производительность. Новый шаг эволюции.

Новая система двигателя **SPACE 5+ PLUS** + Новая гидравлическая система **SIHIS+ PLUS** = **6%** Снижение расхода топлива (по сравнению с SH130-5 [H-режим])

Новое поколение системы управления двигателем "SPACE 5+"

Новая система управления двигателем повышает топливную эффективность и улучшает экологические показатели благодаря усовершенствованной системе впрыска топлива высокого давления Common Rail, системе охлаждения EGR и турбокомпрессору. При этом достигается превосходное время реакции системы.

Двигатель и гидравлика



Благодаря новому поколению системы управления двигателем "SPACE 5+" и обновлённой системе гидравлики "SIH:S+" в экскаваторе SH130-6 достигается 6% экономия топлива по сравнению с серией 5. Помогает этому и новый, более экологичный, двигатель ISUZU.



Выбор режима переключателем



Переключатель рассчитан на три положения: SP (Super Power) для тяжелых нагрузок, H (Heavy) для обычных условий труда, A (Auto) для широкого диапазона операций.



Энергосберегающие технологии SUMITOMO

• SSC (Управление ходом золотника)



Уменьшение нагрузки на двигатель при работе в тяжелых условиях.

• BES (Экономия энергии при опускании стрелы)



Понижение оборотов двигателя при операциях опускания стрелы и поворотах, не требующих большого потока масла.

• AES (Автоматическое энергосбережение)



Снижение частоты вращения двигателя при уменьшении нагрузки на него.

• PTR (Сокращение переходов насоса)

Демпфирование нагрузки на двигатель при скачкообразном росте нагрузки на насос.

• Отключение на холостом ходу и автоматическое отключение

Выключение двигателя после нахождения его в режиме холостого хода заданное время. Через 5 секунд после приведения рычагов управления в нейтральное положение двигатель автоматически переходит в режим холостого хода.



Дальнейшая экономия топлива

Новые технологии позволили улучшить работу и экономить топливо в каждом рабочем режиме.

- SP режим **2%** Снижение расхода топлива
- H режим **6%** Снижение расхода топлива
- A режим **3%** Снижение расхода топлива

(по сравнению с SH130-5)

*Расход топлива может меняться время от времени в зависимости от места, условий работы, мастерства оператора и других факторов.

Датчик экономичности

Состояние энергосбережения можно увидеть наглядно, как и уровень расхода топлива, показываемый на мониторе.



ЕСО датчик



Индикатор расхода топлива



**Выдающаяся производительность.
Новый шаг эволюции.**

Двигатель и гидравлика



Оригинальная технология SUMITOMO Spool Stroke Control (SSC) идеально сочетает мощный двигатель и эффективную гидравлику, а также увеличивает рабочую скорость, сохраняя при этом плавный контроль машины.

Резкий рост производительности



Spool Stroke Control (SSC) регулирует скорость потока в зависимости от условий эксплуатации. Увеличенные мощность, скорость и более плавные средства управления значительно повышают производительность.

Фактическое режущее усилие ковша (факт. мощность)

Фактическое режущее усилие ковша не может выражаться максимальным усилием черпания, приведенным в материалах по продажам. За счет улучшенной гидравлической системы и внедрения большого цилиндра рукояти, замедление скорости втягивания рукояти сведено к минимуму. Усилие черпания в сочетании со скоростью перемещения навесного оборудования, преобразуется в «фактическую производительность» операторов.

Уменьшение времени цикла на 2% (SP-режим)

Скорость выполнения полного цикла работы (см. схему ниже) выросла на 2%. Это обеспечивает еще большее повышение производительности (по сравнению с SH130-5 [SP-режим]).

Автоматическое увеличение мощности

Усилие черпания автоматически возрастает как результат реагирования на изменение нагрузки во время работы в тяжелых условиях. Время работы экскаватора в режиме повышенной мощности – 8 секунд. Это – уникальная разработка SUMITOMO.

Скорость и мощность, резко увеличивающие производительность

• SP-режим **2%** сокращение времени цикла

• A-режим **2%** сокращение времени цикла
(по сравнению с SH130-5)

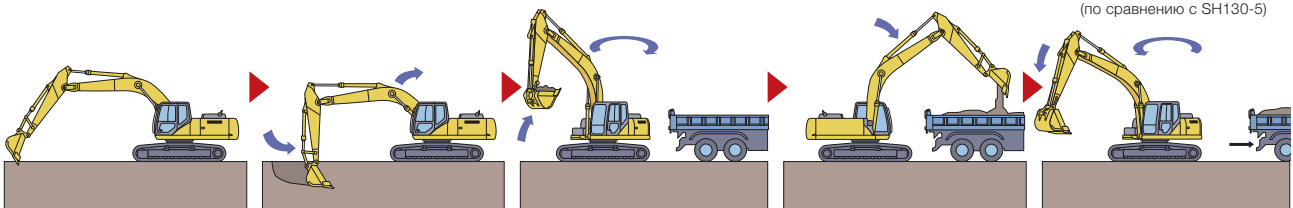

*На основании условий и испытаний SUMITOMO.

Параметры работы отображаются на мониторе

С помощью новой универсальной панели переключателей можно легко выбирать различные элементы управления, такие как режимы работы и дополнительные гидравлические настройки, а выбранное можно легко просмотреть на 7-дюймовом мониторе.





Система упрощенного технического обслуживания (EMS) в стандартной комплектации

Система EMS от SUMITOMO позволяет поддерживать смазку штифтов (пальцев) и втулок на протяжении всего времени работы и предотвращает их вибрацию. Система значительно продлевает срок службы штифтов и втулок.

Интервал смазки деталей в секции ковша составляет 250 часов, в других секциях – 1000 часов, что позволяет поддерживать смазку соединений в течение длительного времени и продлить срок службы деталей.

• Интервал смазки ковша: **250 часов**

• Интервал смазки других секций: **1 000 часов**

* Интервалы смазки зависят от условий работы.



→ Секции с металлокерамической втулкой EMS
→ Секции с втулкой EMS

■ Втулка EMS



A Твердый смазочный материал, вмонтированный в высокопрочную латунь, образует слой на поверхности втулки для предотвращения контакта между металлами, создавая качественную смазку с целью снижения трения соединений.



B На поверхность штифта наносится покрытие для увеличения твердости поверхности и, соответственно, улучшения износостойкости.

■ Втулка из металлокерамики (EMS)



Металлокерамическая втулка EMS установлена на узлах ковша

Предупреждения по использованию EMS

- ① Смазочный материал предусмотрен в корпусе, но все же смазку необходимо проводить через каждые 1000 часов или каждые шесть месяцев, в зависимости от уровня запыленности.
- ② Смазку также необходимо выполнять после погружения в течение длительного времени каких-либо компонентов в воду.
- ③ Смазку также рекомендуется выполнять после использования гидромолотов, дробилок и другого навесного оборудования ударного воздействия, такого как породные пилы и т.д.
- ④ Пальцы ковша необходимо тщательно очищать при его снятии или присоединении нового ковша.

Долговечность и техническое обслуживание

Узлы повышенной жесткости

Конструкция стрелы и рукояти с целью увеличения прочности и долговечности была улучшена. Для повышения надежности в основании и оконечности стрелы использованы отливки из высокопрочного литья.

• Стрела



• Рукоять

Отливка из высокопрочного литья

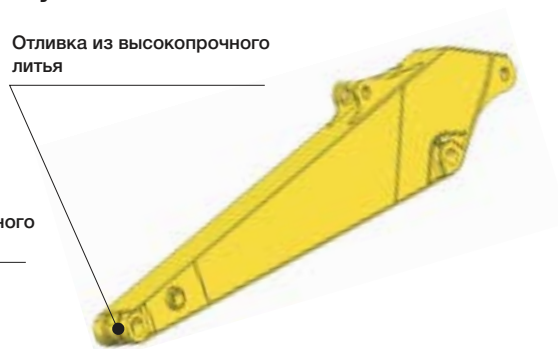

Ковш

Сплошная износостойкая пластина покрывает сварную область для увеличения износостойкости ковша.



Более жесткая поворотная рама

Для соответствия новой кабине, а также для увеличения срока службы поворотная рама была усилена.

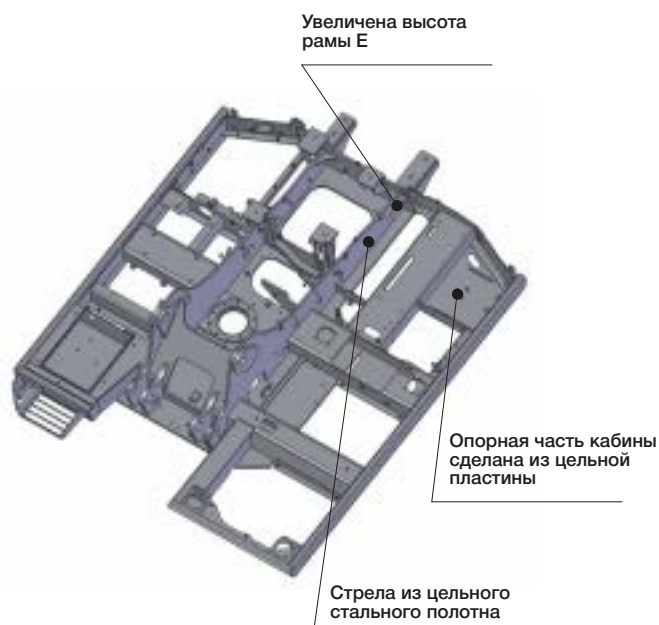

Увеличена прочность ходовой части

Усиленная ходовая часть обеспечивает более длительный срок службы, большую производительность и повышенную надежность.

Увеличена прочность корпуса ходового гидромотора

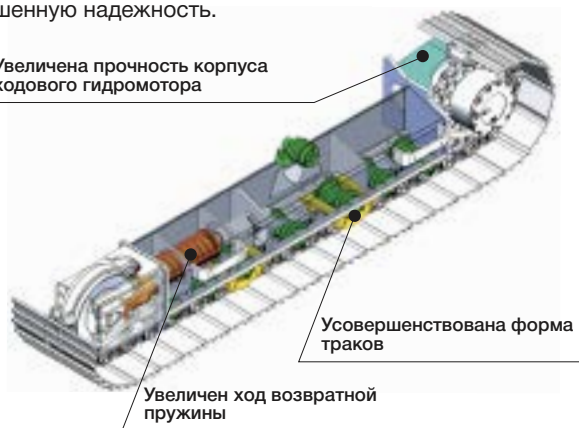



***Выдающаяся производительность.
Новый шаг эволюции.***

Долговечность и техническое обслуживание

Удобство обслуживания и долговечность также являются важными факторами производительности машины. Доступ с уровня земли к зоне двигателя делает ежедневное обслуживание чрезвычайно простым. Надежность была дополнительно повышена за счет улучшения системы охлаждения двигателя.

Доступ к зоне двигателей с уровня земли улучшает профилактическое техническое обслуживание.

Чистку и техническое обслуживание двигательного отсека можно осуществлять с уровня земли, не поднимаясь на верхнюю часть экскаватора.

• Усиленное охлаждение

Благодаря увеличенному радиатору и охладителю масла охлаждение двигателя более эффективно, что повышает надежность машины. Очистка агрегатов от пыли стала еще проще.

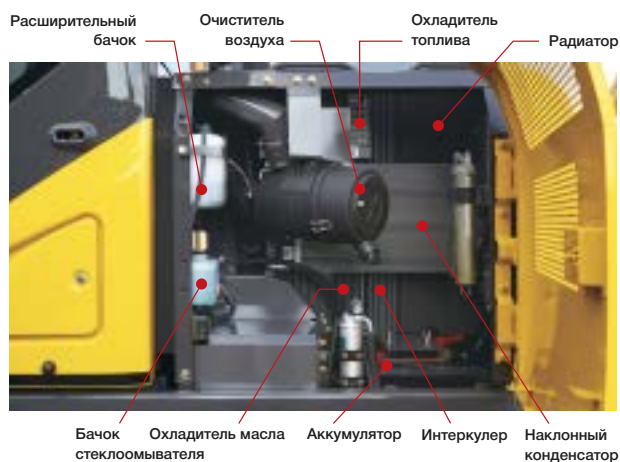

• Лёгкая замена фильтра

Для уменьшения проблем из-за засорения топлива в стандартной комплектации стоит предварительный и основной топливные фильтры. Топливные и масляные фильтры для облегчения их замены установлены в нижней части экскаватора.

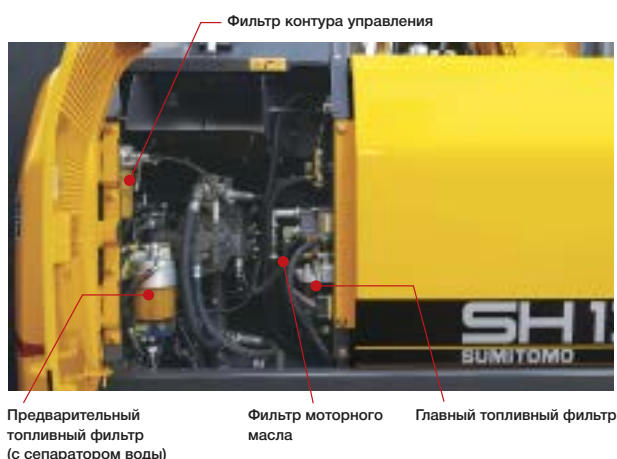

Высокопроизводительный фильтр обратного контура

Интервал замены гидравлического масла составляет 5000 часов, а интервал замены фильтра – 2000 часов. Один высокопроизводительный фильтр сохраняет такой же уровень фильтрации, как и фильтр Nephron.



- Замена гидравлического масла: **5 000 часов**
- Срок службы фильтра: **2 000 часов**

* Интервал замены масла и фильтра зависит от условий работы.

Лёгкий доступ к фильтру салона

Воздушный фильтр расположен в запираемом отсеке, что облегчает его замену, а доступ к внутреннему фильтру кабины упрощен.



Доступность блока предохранителей

Блок предохранителей расположен в отдельном отсеке за сиденьем оператора, что облегчает доступ к нему.



Коврик на полу кабины

SUMITOMO
UNIQUE DESIGN

Моющийся коврик был сделан более удобным для очистки.



Новая форма порогов

Для более лёгкого удаления грязи была изменена форма порогов.



**Выдающаяся производительность.
Новый шаг эволюции.**

Безопасность и комфорт оператора

Заново разработанная кабина с увеличенными показателями безопасности

Оптимизированный дизайн и усиленная конструкция увеличили прочность кабины и безопасность оператора.

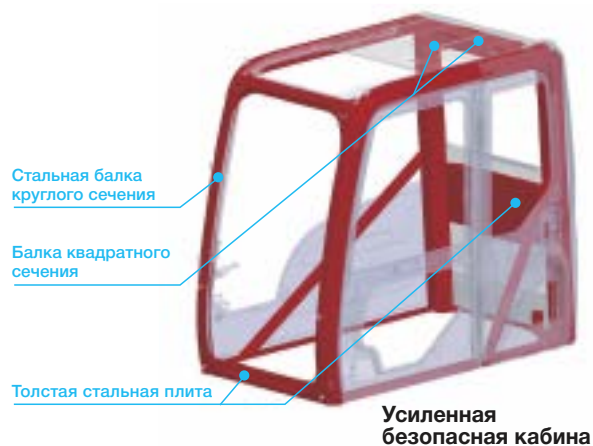

Широкий обзор повышает безопасность работы

С целью повышения безопасности работы, помимо широкого обзора спереди, предусмотрена повышенная обзорность в верхней полусфере.



Гидравлические опоры и герметичность кабины

Гидравлические опоры крепления кабины эффективно поглощают удары и вибрацию, передаваемые на кабину. Кабина также имеет герметичную конструкцию, что обеспечивает операторам больший комфорт.



Новая верхняя защита (OPG уровень 2) (опция)

Верхняя защита переработана до стандарта OPG 2-го уровня и доступна опционально. Она не мешает обзору верхней полусферы.



Безопасный и легкий вход и выход из кабины

Большие ручки для удобного открывания/закрывания двери и просторная кабина позволяет оператору легко и безопасно входить и выходить из кабины.



Легкий доступ к верхней части экскаватора



Большая подножка справа спереди



Нескользящее покрытие



Большие ручки в соответствии с ISO

Передняя защита кабины (опция)

Передняя защита кабины повышает безопасность от летящих обломков во время аварийно-спасательных и подобных работ.



**Выдающаяся производительность.
Новый шаг эволюции.**

SH 13
SUMITOMO

Безопасность и комфорт оператора

Просторная кабина на гидравлических опорах и амортизированное сиденье с регулируемой спинкой способствуют меньшей усталости оператора и лучшей сконцентрированности его на работе.

Стильная и просторная кабина

Просторная кабина и много места для ног, наклонная консоль, регулируемая по вертикали в четырёх положениях и расширенная регулировка сиденья в горизонтальной плоскости – обеспечивают оптимальные условия работы. Кроме того, шумозащищенность кабины была увеличена на 2 дБ (по сравнению с SH130-5).



Эргономичное раскладывающееся сиденье

Откидное сиденье позволяет оператору отдыхать лежа, не снимая подголовник. Амортизированная подвеска сиденья устраняет вибрацию. Опционально доступно сиденье с пневматической подвеской.

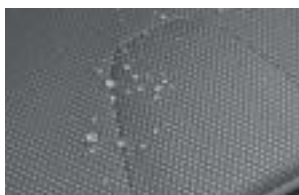

Непромокаемое, пыленепроницаемое, водоотталкивающее покрытие.



Пневматическая подвеска (опция)

Педали вспомогательного управления

Педали стало легче нажимать, угол наклона педали стал регулируемым.



Обеспечение комфорта



Багажное отделение



Бокс с подогревом и охлаждением



Отсек для журналов

Климат-контроль

Автоматический климат-контроль работает через восемь дефлекторов, блок кондиционирования на 8%, а вентиляция – на 24% более мощные (по сравнению с SH130-5).



Радио с портом USB и разъемом для MP3-плеера

В дополнение к AM/FM-радио с двумя динамиками улучшенного качества, для таких устройств, как MP3-плееры, предусмотрен дополнительный аудиопорт.



Рычажные переключатели

На рабочих рычагах установлены кнопки управления холостым ходом, сигналом, отключением звука радиоприемника или переключатель стеклоочистителей в одно касание.



Выключатель радио (левый рычаг)



Переключатель стеклоочистителя (правый рычаг)



Безопасность и комфорт оператора

Для поддержки оператора в машинах Серии 6 установлены полноцветные 7-дюймовые ЖК-мониторы высокого разрешения с расширенными функциями и универсальной панелью переключателей. Повышенный комфорт кабины обеспечивает оператору безопасную рабочую среду.

Большой ЖК-монитор высокого разрешения

Новый большой полноцветный ЖК-монитор высокого разрешения с улучшенной читаемостью и удобной панелью управления. На монитор выведены дополнительные функции, такие как индикатор ECO, отображающий уровень энергосбережения, режимы работы и предупреждающие сообщения.

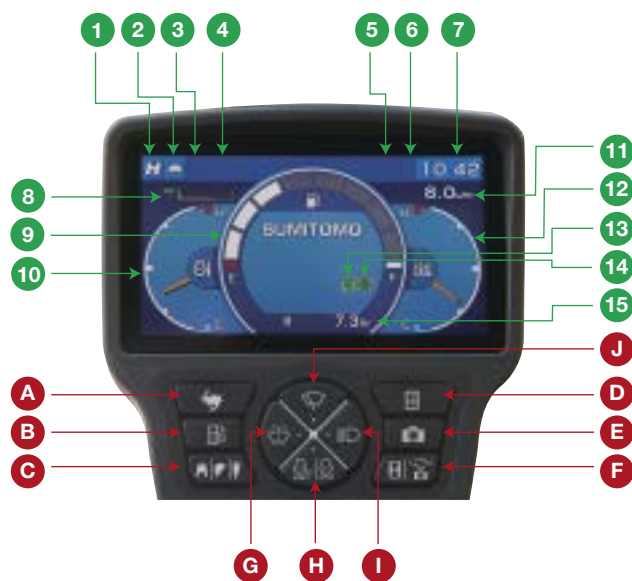

Индикаторы

- | | |
|-------------------------|--|
| 1 Рабочие режимы | 9 Уровень топлива |
| 2 Скорость хода | 10 Температура охл. жидкости двигателя |
| 3 Рабочий свет (фары) | 11 Расход топлива |
| 4 Режимы холостого хода | 12 Температура гидравлического масла |
| 5 Охранная сигнализация | 13 Усиление мощности |
| 6 Выбор блокировки | 14 Отключение радио |
| 7 Часы | 15 Счетчик времени |
| 8 Энергосбережение | |

Панель переключателей

- | | |
|------------------------|-----------------------------------|
| A Скорость хода | F Счетчик времени / Перекл. камер |
| B Расход топлива | G Режимы работы дворников |
| C Настройки гидравлики | H Режимы холостого хода |
| D Меню компьютера | I Вкл. / выкл. рабочего света |
| E Вкл. / выкл. камеры | J Упр. стеклоочистителями фар |

Камера заднего вида (опция)

Оператор может просматривать изображение с камеры заднего вида на большом ЖК-мониторе. Боковая камера доступна в качестве опции, и на мониторе может отображаться до двух разных изображений.



Зеркало заднего вида

Зеркала заднего вида уменьшают слепые зоны во время работы. В качестве опции доступны светочувствительные зеркала.

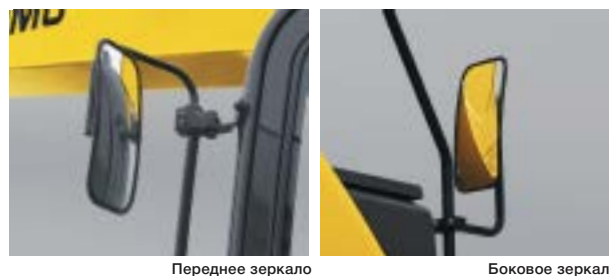

Технические характеристики

SH130(LC)-6 Технические характеристики

Двигатель с электронным управлением SPACE 5+ и новой гидравлической SIH:S+ включает: три режима работы (SP, H и A), системы: включения / выключения холостого хода, автоматического повышения мощности, поддержки хода, управления мощностью в повороте.

Двигатель

SH130-6	
Модель	ISUZU GJ-4JJ1X
Тип	Дизельный двигатель с турбонаддувом, с водяным охлаждением, 4-тактный, с верхним расположением клапанов, 4-цилиндровый, прямого впрыска (электрическое управление)
Номинальная мощность	73,0 кВт (99,3 л.с.) при 2000 мин ⁻¹
Макс. крутящий момент	349 Нм при 1600 мин ⁻¹
Рабочий объем цилиндра	2,99 л (2999 куб. см)
Диаметр цилиндра и ход поршня	95,4 мм x 104,9 мм
Система запуска	Электрический стартер 24 В
Генератор переменного тока	24 В, 50 А
Топливный бак	260 л
Воздушный фильтр	Двойной

Гидравлические насосы

Два осевых аксиально-поршневых насоса переменного рабочего объема обеспечивают необходимое давление в гидравлической системе при управлении навесными устройствами, повороте и перемещении экскаватора.

SH130-6	
Максимальный расход масла	2 x 129 л/мин
Макс. расход масла насоса контура управления	20 л/мин

Гидромоторы

Для перемещения: два осевых аксиально-поршневых гидромотора переменного рабочего объема. Для поворота: один аксиально-поршневой гидромотор постоянного рабочего объема.

Настройки предохранительного клапана

Стрела/рукоять/ковш. 34,3 МПа (350 кгс/см²)
 Стрела/рукоять/ковш. 36,3 МПа (370 кгс/см²) с автоподпиткой
 Контур поворота 27,9 МПа (285 кгс/см²)
 Контур перемещения. 34,3 МПа (350 кгс/см²)

Регулирующий клапан

Один 4-золотниковый клапан и один 5-золотниковый клапан со вспомогательным золотником.

Фильтрация масла

Фильтр возвратного контура 6 мкм
 Фильтр контура управления 8 мкм
 Фильтр на всасывающей линии 105 мкм

Гидравлические цилиндры

Цилиндр	К-во	Диаметр цилиндра × Диаметр штока × Ход поршня
Стрела	2	105 мм x 70 мм x 961 мм
Рукоять	1	115 мм x 80 мм x 1108 мм
Ковш	1	95 мм x 65 мм x 881 мм

Закрепляемые болтами цилиндры двойного действия; стальные вкладыши из закаленной стали установлены в гильзах цилиндров и на концах штоков.

Кабина и средства управления

Кабина установлена на 4-х гидравлических опорах крепления. К особенностям конструкции относятся: ударопрочные стекла спереди, сзади и сбоку, отклоняющееся/выдвигающееся кресло с тканевой обивкой и гидравлической подвеской, с подголовником и подлокотником, прикуриватель, выдвигаемое окно верхнего света и регулируемый стеклоочиститель со стеклоомывателем. Переднее окно сдвигается вверх при необходимости, а ниже переднее окно – съёмное. Рычаги управления находятся на 4-позиционных наклонных пультах управления (консолях). Встроенный полноцветный ЖК-монитор с сенсорными кнопками управления.

Поворотный механизм

Планетарный редуктор с приводом от аксиально-поршневого двигателя, с внутренним зацеплением и полостью для смазки шестерен. Опорно-поворотное устройство представляет собой однорядный шариковый подшипник, воспринимающий горизонтальные сдвиговые усилия. Двухступенчатые предохранительные клапаны для плавного торможения и остановки при повороте. Механический дисковый тормоз механизма поворота.

SH130-6	
Скорость поворота	0~14,1 мин ⁻¹
Радиус поворота хвостовой части	2130 мм
Крутящий момент при повороте	33,0 кН·м (3365 кгс·м)

Ходовая часть

Рама X-типа со сплошными сварными соединениями для обеспечения прочности и долговечности. Контролируемая подача смазки в механизм натяжения гусениц. Ходовая часть со смазываемыми катками.

Тип трака: гусеница с герметизированными звеньями

Верхние катки -

термообработанные, установленные на стальных втулках бронзового литья с освинцовыванием, с герметизацией для сохранения смазки на весь срок службы.

Нижние катки -

термообработанные, установленные на стальных втулках бронзового литья с освинцовыванием, с герметизацией для сохранения смазки на весь срок службы.

Регулирование натяжения гусеницы -

натяжные колеса, регулируемые с помощью смазываемых цилиндров для каждой боковой рамы; механизм регулировки оснащен оттяжной пружиной для тяжелого режима работы.

Количество катков и башмаков с каждой стороны

	SH130-6	SH130LC-6
Верхние катки	1	2
Нижние катки	7	7
Башмаки звеньев цепи	43	46

Система передвижения

Двухскоростная независимая гидростатическая система с компактными аксиальными двигателями для повышения производительности. Выходной вал с приводом от гидравлического двигателя соединен с планетарным редуктором и звездочкой гусеницы. Все гидравлические компоненты смонтированы в пределах боковой рамы. Скорость передвижения можно выбрать с помощью панели переключателей. Гидравлический дисковый стояночный тормоз предусмотрен для каждого двигателя.

		SH130-6	SH130LC-6
Скорость передвижения	Высокая	5.6 км/ч	
	Низкая	3.4 км/ч	
Максимальное тяговое усилие		116 кН (11829 кгс)	117 кН (11931 кгс)

Объем смазки и охлаждающей жидкости

SH130-6	
Гидравлическая система	157 л
Бак гидравлического масла	82 л
Топливный бак	260 л
Система охлаждения	16,2 л
Картер бортовой передачи (с каждой стороны)	2,1 л
Картер привода поворота	2,2 л
Картер двигателя (с вынесенным масляным фильтром)	17,0 л

Вспомогательная гидравлическая система

SH130-6			
Вспомогательные трубопроводы (опция)	Для измельчителя	Для уст-в двойного действия (измельч-ль и дробилка)	Для D/A + вторая дополнит. линия
Тип рукояти	STD	HD	HD
Тип навески ковша	HD	HD	HD
Максимальный расход на вспомогательной линии	129 л/мин	258 л/мин	258+54 л/мин

Ковш

Опции и характеристики могут отличаться в зависимости от стран и регионов.

Модель		SH130-6								
Вместимость ковша (ISO/SAE/PCSA с «шапкой»)		0.24 м³	0.30 м³	0.45 м³	0.45 м³	0.50 м³	0.50 м³	0.55 м³	0.55 м³	0.65 м³
Вместимость ковша (CECE с «шапкой»)		0.22 м³	0.28 м³	0.40 м³	0.40 м³	0.45 м³	0.45 м³	0.50 м³	0.50 м³	0.60 м³
Тип ковша		STD	STD	STD	Горизонт. фиксац. зубьев	STD	Горизонт. фиксац. зубьев	STD	Горизонт. фиксац. зубьев	STD
Количество зубьев		4	4	4	4	5	5	5	5	5
Ширина: мм	С боковыми зубьями	582	692	907	907	972	972	1 057	1 057	1 192
	Без боковых зубьев	508	618	833	833	898	898	983	983	1 118
Масса: кг		285	322	368	352	395	375	411	394	445
Сочетание	2,11 м рукоять	○	○	○	○	○	○	●	●	○
	2,50 м рукоять	○	○	○	○	●	●	○	○	×
	3,01 м рукоять	○	○	○	○	×	×	×	×	×

○ Подходит для материалов с плотностью до 2000 кг/м³

○ Подходит для материалов с плотностью до 1600 кг/м³

● Стандартный ковш (подходит для материалов с плотностью до 1800 кг/м³)

× Недоступно

Эксплуатационная масса и давление на грунт

Модель		SH130-6			
Тип башмака гусеницы	Ширина башмака	Габаритная ширина	Эксплуатационная масса	Давление на грунт	
С тремя грунтозацепами	500 мм	2 490 мм	12 400 кг	40 кПа	
	600 мм	2 590 мм	12 600 кг	34 кПа	
	700 мм	2 690 мм	12 900 кг	30 кПа	

Модель		SH130LC-6			
Тип башмака гусеницы	Ширина башмака	Габаритная ширина	Эксплуатационная масса	Давление на грунт	
С тремя грунтозацепами	500 мм	2 490 мм	12 700 кг	38 кПа	
	600 мм	2 590 мм	12 900 кг	32 кПа	
	700 мм	2 690 мм	13 200 кг	28 кПа	

Модель		SH130-6 Blade			
Тип башмака гусеницы	Ширина башмака	Габаритная ширина	Эксплуатационная масса	Давление на грунт	
С тремя грунтозацепами	500 мм	2 490 мм	13 300 кг	43 кПа	
	600 мм	2 590 мм	13 500 кг	36 кПа	
	700 мм	2 690 мм	13 900 кг	32 кПа	

Режущее усилие ковша

Модель		SH130-6					
Длина рукояти		2.11 м		2.50 м		3.01 м	
Режущее усилие ковша (с автом. увеличением мощности)	ISO 6015	90 кН (95 кН)		90 кН (95 кН)		90 кН (95 кН)	
	SAE: PCSA	80 кН (85 кН)		80 кН (85 кН)		80 кН (85 кН)	
Напорное усилие рукояти (с автом. увеличением мощности)	ISO 6015	70 кН (74 кН)		62 кН (66 кН)		56 кН (60 кН)	
	SAE: PCSA	68 кН (72 кН)		60 кН (64 кН)		55 кН (58 кН)	

Отвал

Модель		SH130-6
Ширина		2 490 мм
Макс. подъем над уровнем земли		515 мм
Макс. опускание ниже уровня земли		520 мм

Характеристики

		SH130-6
		Стандартная спецификация
Основные	Длина стрелы	4,63 м
	Длина рукояти	2,50 м
	Вместимость ковша (с «шапкой» по ISO)	0,50 м³
	Стандартная эксплуатационная масса	12 400 кг
Двигатель	Модель	ISUZU GJ-4JJ1X
	Номинальная мощность	73,0 кВт (99,3 л.с.)/2 000 мин ⁻¹
	Рабочий объём цилиндра	2,99 л
Гидравлика	Основные насосы	2 регулируемых аксиально-поршневых гидронасоса
	Максимальное давление	34,3 МПа
	(с автоматическим увеличением мощности)	36,3 МПа
	Гидромотор хода	Регулируемый аксиально-поршневой мотор
Эксплуатационные	Тип стояночного тормоза	Механическая блокировка
	Гидромотор поворота	Аксиально-поршневой мотор с фиксированной производительностью
	Скорость хода	5,6/3,4 км/ч
	Максимальное тяговое усилие	116,0 кН
Эксплуатационные	Преодолеваемый уклон пути	70% <35°>
	Давление на грунт	43 кПа
	Скорость поворота платформы	14,1 мин ⁻¹
	Режущее усилие ковша	90,0 кН
	/при максимальной мощности	95,0 кН
	Усилие рукояти	62,0 кН
Другие	/при максимальной мощности	66,0 кН
	Топливный бак	260 л
	Бак гидравлической жидкости	82 л

Рабочие зоны

SH130(LC)-6			
Длина рукояти	2.11 м	2.50 м	3.01 м
Длина стрелы	4.63 м		
A Макс. радиус копания	7 960 мм	8 310 мм	8 770 мм
B Макс. глубина копания	5 150 мм	5 540 мм	6 050 мм
C Макс. высота копания	8 550 мм	8 770 мм	9 050 мм
D Макс. высота выгрузки	6 170 мм	6 390 мм	6 680 мм
E Макс. глуб. верт. стенки выемки	4 600 мм	4 950 мм	5 350 мм
F Мин. пер. радиус поворота	2 360 мм	2 340 мм	2 660 мм
G Мин. задн. радиус поворота	2 130 мм		
H Макс. подъём отвала	515 мм		
I Предельное опускание отвала	520 мм		

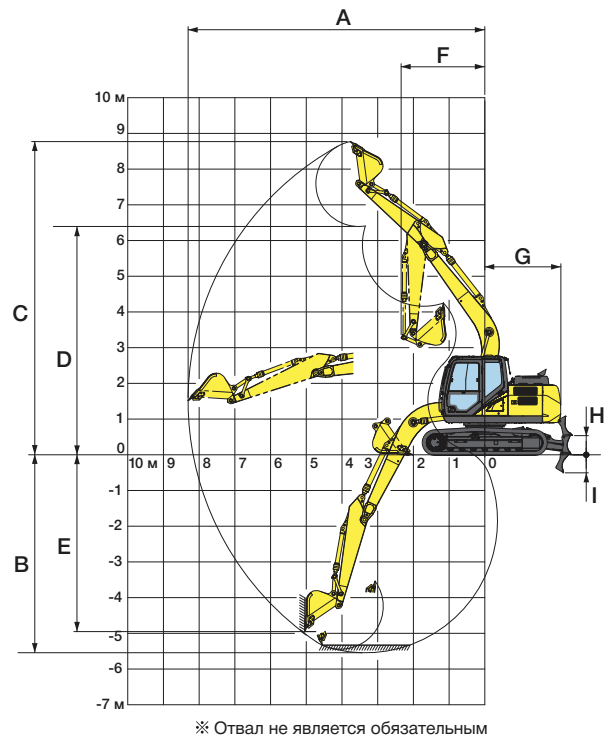

Стандартное оборудование

[Гидравлическая система]

- SIH:S+ Интеллектуальная гидросистема
- Рабочие режимы (SP, H и A)
- Автом. 2 скорости хода
- Режим автом. увеличения мощности
- Система реактивации цепи рукояты/стрела/ковш
- Система автоматической парковки
- Высокопроизводительный фильтр обратного контура

[Оснащение кабины/интерьер]

- Усиленная кабина
- Верхняя защита OPG 1 (в конструкции кабины)
- 4 гидравлические опоры кабины
- Встроенный полноцветный монитор
- Наклонная консоль
- Климат-контроль
- Обогреватель
- Бокс с подогревом и охлаждением
- Амортизированное сиденье
- Дворники (с регулировкой режима работы)
- Подстаканник
- AM / FM радио (с функцией отключения звука и входами AUX и USB)
- Отключение радио/ Управление дворниками одним нажатием на рычаге управления
- Часы
- Отсек для журналов
- Кейс с принадлежностями
- Напольный коврик
- Подлокотник и подголовник
- Пепельница и прикуриватель
- Внутреннее освещение (с функцией ручного управления)
- Крючок для одежды

[Защитное оборудование]

- Зеркала заднего вида (левое/правое)
- Инструмент для аварийной эвакуации
- Инерционный ремень безопасности
- Рычаг блокировки двери
- Звуковой сигнал с возможностью выключения
- Система охранной сигнализации
- Защита двигателя от перегрева
- Защитное ограждение вентилятора
- Аварийное выключение двигателя
- Нейтральный запуск двигателя

[Другое]

- Управление холостым ходом авто/одно касание
- Система автоматического отключения холостого хода
- Система упрощённого технического обслуживания EMS
- Долговечные гидравлические масла
- Два рабочих фонаря освещения
- Топливный фильтр с водоотделителем
- Топливный фильтр предварительной очистки с водоотделителем
- Воздухоочиститель с двойным фильтром
- Централизованная система смазки
- Большой инструментальный ящик
- Набор инструментов

Опционально

■ Верхний свет



■ Питание 12 В (DC-DC конвертер)



■ Сонцезащитный козырек



■ Передняя сетчатая защита



■ Пневмоподвеска (Сиденье КАВ)



■ Вспомогательный топливный насос

■ Предохранительный клапан разрыва гидролиний для цилиндров рукояты и стрелы

■ Камера заднего вида

■ Боковая камера

■ Кабина стандарта ROPS

■ Светочувствительное зеркало

■ Дождевой отражатель



■ Защитный навес (OPG 2)



■ Передняя защита (OPG 1/2)



■ Предв. очиститель воздуха



■ Отвал



Аксессуары и технические характеристики могут отличаться в зависимости от стран и регионов.

Размеры

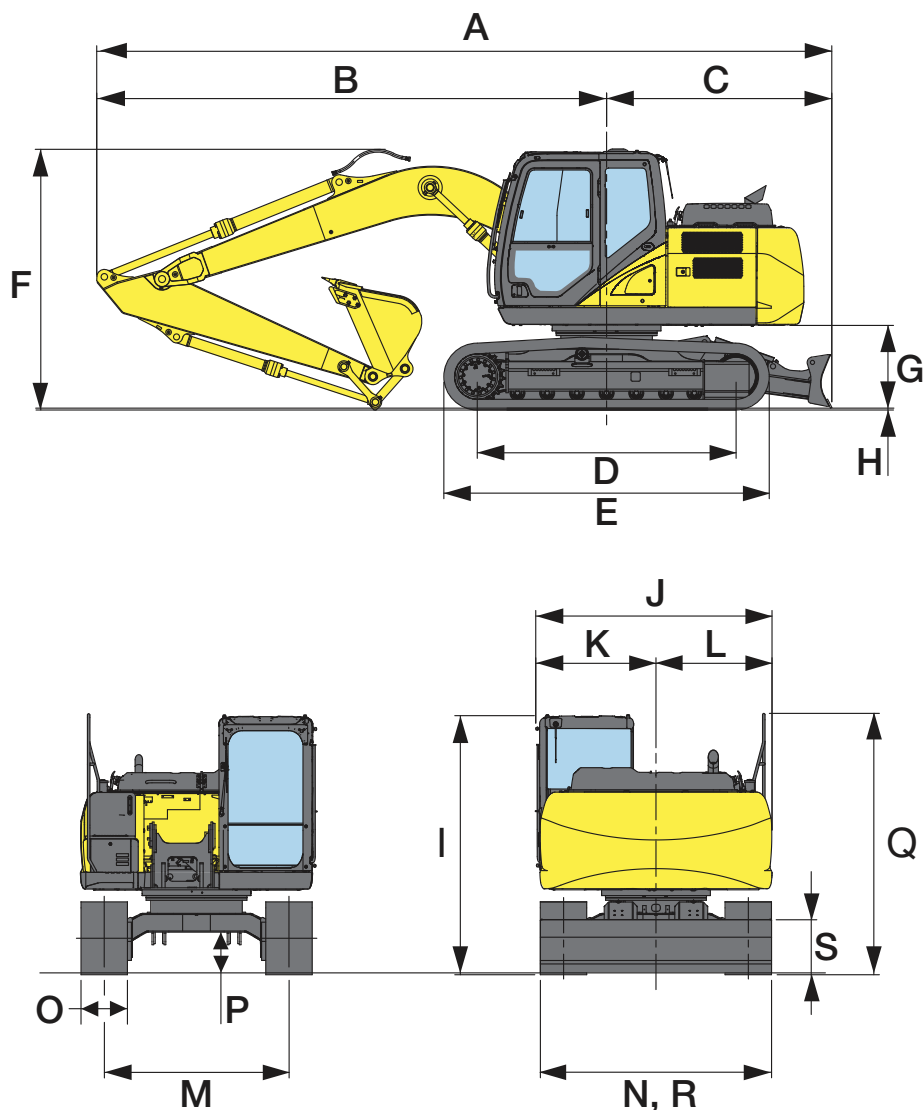

Модель	SH130(LC)-6		
Длина рукояти	2,11 м	2,50 м	3,01 м
A Габаритная длина (включая отвал)	7 610 мм	7 620 мм	7 640 мм
B Длина от центра вращения до верха рукояти	5 480 мм	5 490 мм	5 510 мм
C Длина задней части платформы (с отвалом)		2 430 мм	
D Опорная длина гусениц		2 790 (3 040) мм	
E Длина гусеничного хода		3 500 (3 760) мм	
F Габаритная высота (до верха стрелы)	2 710 мм	2 810 мм	2 820 мм
G Дорожный просвет под противовесом		890 мм	
H Высота грунтозацепа		20 мм	
I Габаритная высота (по крыше кабины)		2 790 мм	
J Габаритная ширина поворотной платформы		2 540 мм	
K Ширина от центра вращения (левая сторона)		1 290 мм	
L Ширина от центра вращения (правая сторона)		1 250 мм	
M Ширина колеи		1 990 мм	
N Ширина ходовой части		2 490 мм	
O Ширина башмака гусеницы		500 мм	
P Минимальный дорожный просвет		440 мм	
Q Габаритная высота (по поручню)		2 820 мм	
R Ширина отвала		2 490 мм	
S Высота отвала		570 мм	

Данные в скобках (): модификация LC ※ Для рукояти 3,01 м — рукоять в транспортном положении.

Для заметок

SUMITOMO



SUMITOMO (S.H.I.)
CONSTRUCTION MACHINERY
MANUFACTURING CO., LTD.

ООО «ПОЛИТРАК»
Пензенская обл., г. Пенза, ул. Чкалова, д. 32а, оф.203
тел.: (800) 222-58-70, (8412) 77-10-00, (8412) 26-05-10
e-mail: info@politrack.ru, 89093159158@mail.ru
www.politrack.ru

